

# РЕСАНТА

## ПАСПОРТ

ОКРАСОЧНЫЙ АППАРАТ  
ЭЛЕКТРИЧЕСКИЙ (КРАСКОПУЛЬТ)

СЕРИЯ ЭКП

ЭКП-950Б



## **УВАЖАЕМЫЙ ПОКУПАТЕЛЬ!**

Компания «Ресанта» поздравляет Вас с приобретением данного продукта. Наша компания гарантирует высокое качество и безупречное функционирование приобретенного вами изделия, при соблюдении правил его эксплуатации.

Мы всегда рады получить от Вас обратную связь по эксплуатации нашей продукции, а также по улучшению ее качества.

Если у Вас есть вопросы, предложения и пожелания по данному товару, воспользуйтесь формой обратной связи на сайте [www.resanta.ru](http://www.resanta.ru)

## Содержание

1.	ОБЩИЕ СВЕДЕНИЯ .....	5
2.	ТРЕБОВАНИЯ БЕЗОПАСНОСТИ .....	6
3.	КОМПЛЕКТНОСТЬ .....	9
4.	ОБЩИЙ ВИД .....	10
5.	ТЕХНИЧЕСКИЕ ХАРАКТЕРИСТИКИ .....	11
6.	РЕКОМЕНДАЦИИ ПО РАБОТЕ С УСТРОЙСТВОМ .....	11
7.	СБОРКА И ПОДГОТОВКА К РАБОТЕ.....	12
8.	ПОРЯДОК РАБОТЫ .....	19
9.	ТЕХНИЧЕСКОЕ ОБСЛУЖИВАНИЕ .....	23
10.	ВОЗМОЖНЫЕ НЕИСПРАВНОСТИ И СПОСОБЫ ИХ УСТРАНЕНИЯ .....	27
11.	ТРАНСПОРТИРОВАНИЕ, ХРАНЕНИЕ И УТИЛИЗАЦИЯ.....	29
12.	ГАРАНТИЙНЫЕ ОБЯЗАТЕЛЬСТВА .....	29
13.	ГАРАНТИЙНЫЙ ТАЛОН .....	32
14.	СЕРВИСНЫЕ ЦЕНТРЫ .....	33

## 1. ОБЩИЕ СВЕДЕНИЯ

Прежде чем приступить к работам по монтажу или эксплуатации оборудования, пожалуйста, внимательно прочтите данную инструкцию. Строго соблюдайте приведенные в инструкции указания!

Сохраните инструкцию в качестве справочника по эксплуатации и для гарантийного ремонта оборудования.

Представленная эксплуатационная документация содержит минимально необходимые сведения для применения изделия. Предприятие-изготовитель вправе вносить в конструкцию усовершенствования, не изменяющие правила и условия эксплуатации, без отражения их в эксплуатационной документации.

### **Внимание!**

*Чистку краскораспылителя необходимо производить сразу после каждого использования. Гарантия не распространяется на поломки, вызванные несвоевременной очисткой инструмента. Порядок очистки инструмента приведен в данном Руководстве.*

### **Внимание!**

*Сжатый воздух является источником потенциальной опасности! Виды опасных воздействий на оператора во время работы: повышенный уровень шума и повышенная концентрация воздушно-капельного потока.*

Приобретённый Вами инструмент может иметь некоторые отличия от настоящего руководства, связанные с изменением конструкции, не влияющие на условия его монтажа и эксплуатации.

Безвоздушный окрасочный аппарат электрический (далее по тексту – краскораспылитель / краскопульт) предназначен для нанесения красок, лаков и других растворимых материалов соответствующей вязкости на различные поверхности.

Данная модель предназначена для работы в условиях умеренного климата с диапазоном рабочих температур от +1 до +35°C, относительной влажности воздуха не более 80%, отсутствием прямого воздействия атмосферных осадков и чрезмерной запыленности воздуха. Питание от сети переменного тока напряжением 220-230 В, частотой 50 Гц. Допускаемые отклонения напряжения +/- 10%, частоты +/- 1 Гц.

Инструмент предназначен для бытового использования. Рекомендуемое время непрерывной работы – 15-20 минут. Далее необходимо сделать перерыв. Это поможет избежать перегрева и продлит ресурс инструмента.

Транспортировка инструмента производится в закрытых транспортных средствах в соответствии с правилами перевозки грузов, действующих на транспорте данного вида.

## 2. ТРЕБОВАНИЯ БЕЗОПАСНОСТИ

Вследствие ненадлежащего использования краскораспылителя, либо при изменении его конструкции или комбинировании с неподходящими деталями, может быть нанесён серьёзный ущерб собственному здоровью, здоровью других лиц или животных. Необходимо учитывать и соблюдать применимые правила техники безопасности, нормы для рабочих мест и положения по охране труда.

Вовремя проводите необходимое обслуживание. Любое изменение или модификация инструмента запрещается, так как это может привести к поломке и/или травмам.

Если Вы не имеете навыков в работе с устройством, настоятельно рекомендуется предварительно проконсультироваться у специалиста или опытного пользователя.

Устройство не предназначено для использования лицами (включая детей) с пониженными физическими, сенсорными или умственными способностями, или при отсутствии у них опыта или знаний, если они не находятся под контролем или не проинструктированы об использовании прибора лицом, ответственным за их безопасность. Дети должны находиться под присмотром для недопущения игр с прибором.

### Проверка устройства.

Каждый раз перед использованием устройства необходимо произвести его наружный осмотр на предмет отсутствия повреждений, надежности крепления узлов и деталей, целостности шнура питания.

#### **ВНИМАНИЕ!**

*Не допускается работа при любых неисправностях устройства! Отключите устройство от источника электропитания перед проведением любых регулировок, технического обслуживания, или при хранении.*

#### **Внимание!**

*Никогда не направляйте краскораспылитель на себя, других лиц и животных. Растворители и разбавители могут привести к химическим ожогам.*

### Безопасность рабочего места.

Убедитесь в безопасности рабочего места: оно должно быть чистым и хорошо освещённым.

### Рабочая форма.

Используйте защитный головной убор при работе. Надевайте маску или респиратор при работе с пылеобразующими материалами. Всегда носите защитные очки.

## **Электропитание.**

Инструмент должен быть подключен к сети с напряжением, соответствующим напряжению, указанному в технических характеристиках. Пониженное напряжение может привести к перегрузке инструмента. Род тока - переменный, однофазный. В соответствии с европейскими стандартами инструмент имеет двойную электрическую изоляцию.

### **ВНИМАНИЕ!**

*Двойная изоляция не заменяет обычных мер предосторожности, необходимых при работе инструментом.*

*Эта изоляционная система служит дополнительной защитой от травм, возникающих в результате возможного повреждения электрической изоляции внутри инструмента.*

## **Отключение.**

Отключайте инструмент при перерывах в работе, транспортировке и чистке.

## **Будьте начеку.**

- Держите руки на безопасном расстоянии от движущихся деталей механизма. Избегайте попадания любых частей тела в движущиеся детали инструмента во время выполнения рабочих операций.
- Не оставляйте ручной электроинструмент без присмотра во время работы механизма.
- Запрещено работать инструментом под воздействием алкоголя или лекарств, которые могут повлиять на скорость вашей реакции.
- Не работайте с инструментом, когда Вы устали или не имеете возможности контролировать рабочий процесс.
- Будьте внимательны весь период работы.
- Не лейте воду на кожух мотора и, особенно на вентиляционные отверстия.
- Запрещается использовать едкие химические вещества и жидкости для чистки устройства.

## **ДОПОЛНИТЕЛЬНЫЕ ПРАВИЛА БЕЗОПАСНОСТИ**

- Всегда следите за устойчивым положением ног. При работе на высоте убедитесь в отсутствии кого-либо под Вами.
- В рабочей зоне устройства должно находиться только необходимое для продолжения работы количество растворителя и краски (по завершению работы уберите растворитель и краску в надлежащие складские помещения).

- Перед любыми работами по техническому обслуживанию, краскораспылитель должен быть отсоединён от питающей сети. Перед каждым запуском, особенно после каждой очистки следует проверить шнур питания на наличие повреждений.
- Для получения наилучших результатов покраски и для обеспечения высокой степени безопасности использовать только оригинальные запчасти.
- При покраске в рабочей зоне не должно присутствовать источников воспламенения (открытого огня, зажжённых сигарет, включённых в сеть ламп накаливания и др.), поскольку при покраске образуются легковоспламеняющиеся смеси.
- При покраске необходимо использовать соответствующие правилам СанПиН индивидуальные средства защиты (защита органов зрения, дыхания и др.).
- Не направляйте инструмент и не распыляйте материалы на людей или животных.
- Держите руки и другие части тела подальше от выходной форсунки. Не пытайтесь остановить утечки любыми частями тела.
- Всегда используйте предохранитель пистолета-распылителя. Не распыляйте без установленного предохранителя пистолета-распылителя.
- Система создаёт высокое давление. Будьте осторожны.
- Будьте осторожны при очистке и замене распыляющего наконечника. Если распыляющий наконечник засорится при распылении, выполните указания производителя по выключению инструмента и сбросу давления перед тем, как снять распыляющий наконечник для очистки.
- Не оставляйте без присмотра включенный инструмент или инструмент под давлением. Если инструмент не используется, выключите его и сбросьте давление в соответствии с указаниями производителя.
- Материал, распыляемый под высоким давлением, может вызвать попадание токсинов под кожу и привести к серьезным травмам. В случае попадания материала под кожу немедленно обратитесь за помощью к врачу.
- Проверьте, не повреждены ли шланг и другие детали. Замените любые поврежденные детали или шланги.
- Всегда активируйте предохранитель спускового механизма, если не ведете распыление. Убедитесь, что предохранитель спускового механизма функционирует должным образом.
- Перед началом работы проверьте надежность всех соединений.
- Использование оборудования для электростатического распыления и обычного распыления с машинами, не предназначенными для такого оборудования, может привести к серьезной опасности для оператора.
- Помните об опасностях при контакте и/или вдыхании токсичных материалов, газов, аэрозолей и паров, которые могут возникать при работе машины.

- Не направляйте струю краски (или другого распыляемого материала) под давлением и/или сжатого воздуха на людей или животных.
- Используйте установку только в местах с хорошей вентиляцией, чтобы избежать опасностей для здоровья, риска пожара и взрыва.
- Соблюдайте требования по охране окружающей среды.
- Устраните все источники воспламенения: сигнальные лампы, сигареты, переносные электрические лампы и пластиковые чехлы для защиты от пыли (опасность потенциальной электростатической дуги).
- Инструмент может создавать статический разряд. При использовании в окрасочном аппарате или возле него огнеопасной жидкости держите его на расстоянии как минимум 6 метров от взрывчатых паров.
- Держите рабочее пространство свободным от мусора, включая растворитель, тряпки и бензин.
- Не включайте и не выключайте шнуры питания, а также лампы в присутствии огнеопасных паров;
- При наличии искр статического электричества или при ударе электротоком немедленно прекратите работу. Не эксплуатируйте оборудование, пока не выявите и не устраните проблему.
- Держите в рабочей зоне огнетушитель.

### ВНИМАНИЕ!

*Нарушение техники безопасности или неправильное использование данного инструмента могут привести к серьезным травмам или создать опасность возникновения пожара или взрыва.*

## 3. КОМПЛЕКТНОСТЬ

Окрасочный аппарат
Пистолет-распылитель
Шланг высокого давления
Фильтр для пистолета-распылителя
Уплотнитель форсунки
Щетка
Ключи
Руководство по эксплуатации
Упаковка

Таблица 1. Комплектация

В зависимости от поставки комплектация может изменяться.

#### 4. ОБЩИЙ ВИД



Рис. 1. Общий вид

- 1 – Выключатель;
- 2 – Дренажный шланг;
- 3 – Заборный шланг;
- 4 – Регулятор давления;
- 5 – Выходной штуцер для шланга высокого давления;
- 6 – Переключатель режима работы;

*\*Внешний вид изделия может отличаться от изображённого в данном руководстве.*

Корпус инструмента состоит из металлической и пластиковой частей, и расположенного в нем двигателя. Корпус установлен на металлической раме. Питание электродвигателя происходит от сети. Забор распыляемого материала производится из отдельной емкости (в комплект поставки не входит). Распыление материала происходит через пистолет-распылитель, который подключается к окрасочному аппарату через шланг высокого давления.

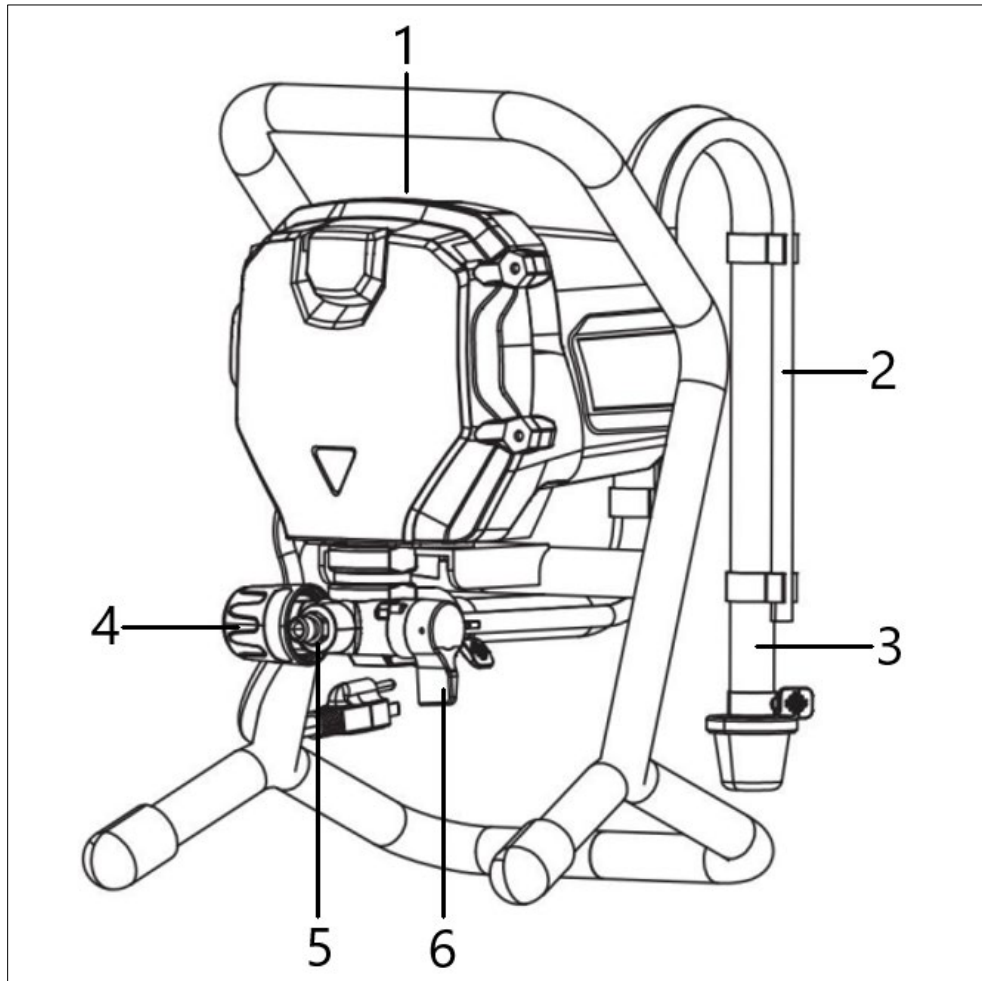
## 5. ТЕХНИЧЕСКИЕ ХАРАКТЕРИСТИКИ

Серия ЭКП / Модель	ЭКП-950Б
Параметры сети, В/Гц	220-230/50
Потребляемая мощность, Вт	950
Максимальное давление, бар	210
Максимальная производительность, л/мин	1,7
Длина шланга высокого давления, м.	7,6
Сопло	517 (0,017")

Таблица 2. Технические характеристики

*\*Характеристики изделия могут незначительно отличаться от указанных в данном руководстве.*

## 6. РЕКОМЕНДАЦИИ ПО РАБОТЕ С УСТРОЙСТВОМ

**Для данного окрасочного аппарата допустимы следующие материалы:**

- Краски на водной основе
- Масляные краски
- Эмалевые краски
- Лак
- Красители
- Защита для древесины
- Грунтовка
- Масло

**Нельзя использовать следующие материалы:**

Краски и лаки, содержащие сильно абразивные компоненты, такие как:

- Внешние текстурированные краски для стен
- Щёлочи
- Кислоты
- Едкие и щелочные вещества
- Текстурированные материалы
- Эмульсионные краски
- Силикатные краски
- Огнеопасные материалы

**Подготовка поверхностей:**

- Вымойте окрашиваемую поверхность для устранения грязи, паутины и т.п., если поверхность была ранее окрашена;

- Слегка отшлифуйте поверхность абразивным материалом, чтобы она была более гладкой перед покраской;
- Загрунтуйте вмятины, царапины и трещины специальным материалом для грунтовочных работ;
- Когда все проблемные места будут заполнены целиком, приступайте к покраске;
- Для того, чтобы краска не стекала, не морщилась и т.п., следите за тем, чтобы между нанесёнными слоями краски проходило достаточно времени для высыхания.

## **⚠ Внимание!**

*Тщательно перемешивайте материал перед использованием. Во избежание неудовлетворительного результата распыления и возможности повреждения изделия не используйте материалы, содержащие посторонние включения или неразмешиваемые сгустки.*

## 7. СБОРКА И ПОДГОТОВКА К РАБОТЕ

После распаковки проверьте комплектность изделия, отсутствие повреждений корпуса инструмента, кабеля электропитания и шланга высокого давления.

## **⚠ ВНИМАНИЕ!**

*Инструмент должен быть заземлен! Перед сборкой или любой другой манипуляцией с устройством убедитесь, что оно отключено от сети!*

### **Присоединение шланга высокого давления**

Подсоедините шланг высокого давления к выходному штуцеру и затяните с помощью гаечного ключа. Не затягивайте слишком сильно, до упора.



Рис. 2. Подсоединение шланга к выходному штуцеру

Другой конец шланга высокого давления подсоедините к пистолету-распылителю и затяните гаечным ключом.

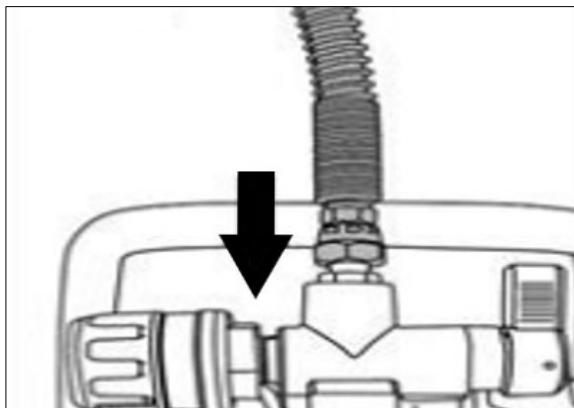

Рис. 3. Подсоединение шланга к пистолету-распылителю

### Подсоединение дренажного и заборного шлангов

Дренажный и заборный шланги уже подсоединены с завода. Если необходимо заменить дренажный и заборный шланг, при помощи отвертки (не входит в комплект) ослабьте винт на металлическом хомуте, замените шланг, а затем затяните винт на хомуте.

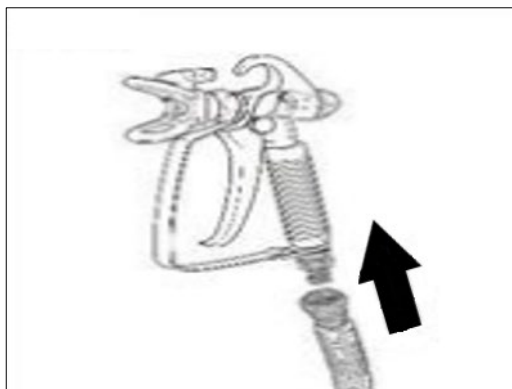

Рис. 4. Подсоединение заборного и дренажного шлангов

### Пистолет-распылитель

Пистолет-распылитель поставляется собранным с завода. Если распылитель был разобран для очистки, выполните следующие действия для повторной сборки.

Вставьте сетчатый фильтр в рукоятку, присоедините рукоятку к верхней части пистолета-распылителя и затяните ключом.

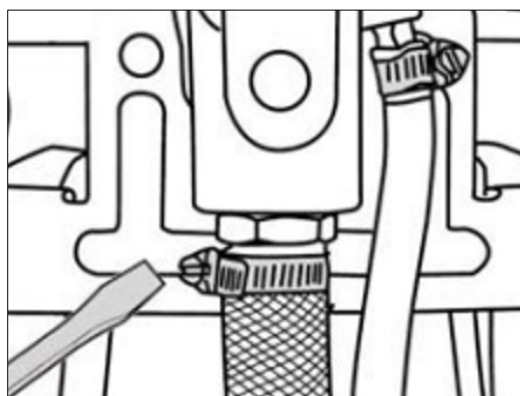

Рис. 5. Установка фильтра в пистолет-распылитель

Наденьте предохранитель на язычок рукоятки и затяните с помощью шестигранного ключа и гаечного ключа.

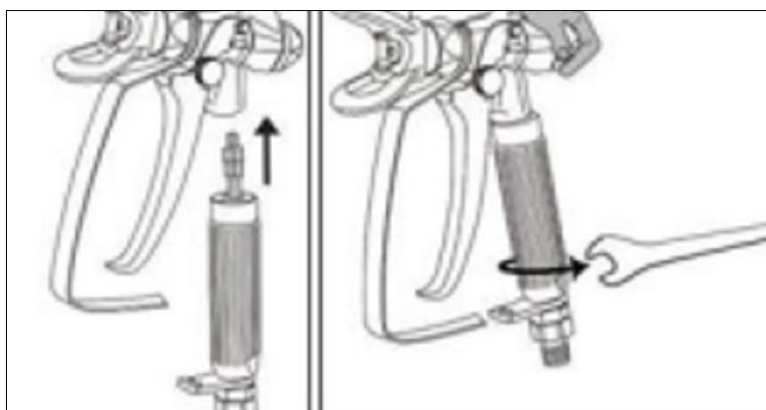

Рис. 6. Предохранитель пистолета-распылителя

Убедитесь, что шайба и прокладка сопла пистолета-распылителя, вставлены в соплодержатель.

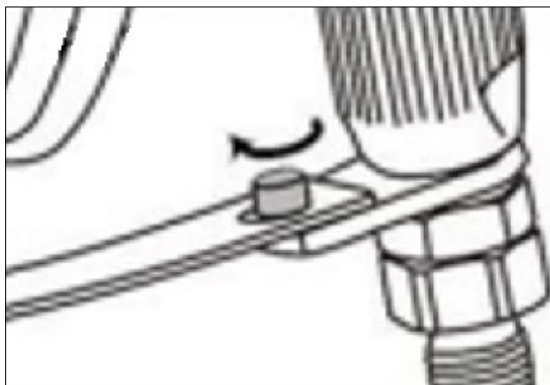

Рис. 7. Прокладка и шайба пистолета-распылителя

Установите соплодержатель на конце пистолета и вставьте в него сопло. Убедитесь, что сопло повернуто вперед в положение распыления, стрелкой вперед.

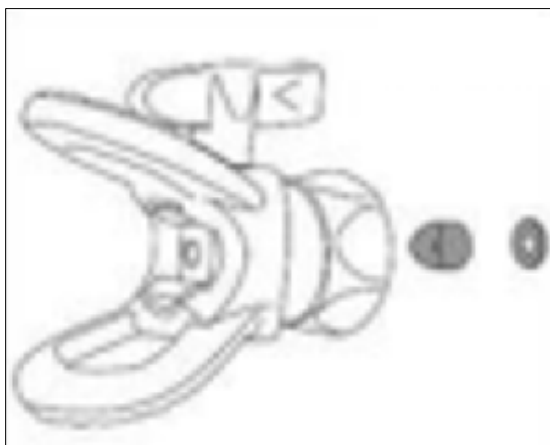

Рис. 8. Установка соплодержателя и сопла

Затяните фиксирующую гайку.

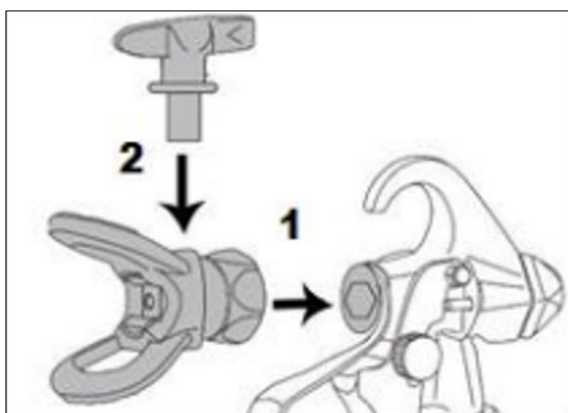

Рис. 9. Фиксирующая гайка соплодержателя

### **⚠ ВНИМАНИЕ!**

*Никогда не работайте без установленного соплодержателя или сопла!*

*Нажимайте на спусковой крючок только тогда, когда сопло установлено в положение распыления!*

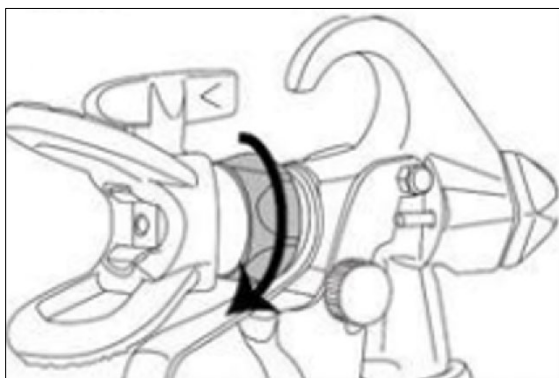
*Всегда блокируйте спусковой крючок перед снятием сопла!*

### **Транспортировочная защитная смазка**

Поскольку в окрасочном аппарате с завода есть защитная смазка, необходимо использовать чистую теплую воду для очистки инструмента перед первым применением. Следуйте приведенным ниже инструкциям:

- Поместите заборный шланг в емкость с водой.
- Поместите дренажный шланг в сливную емкость и закрепите его.
- Включите питание.
- Переверните переключатель режима работы в режим «промывка».
- Поверните регулятор давления в положение «промывка».
- Прокачивайте через распылитель воду, пока из дренажного шланга не потечет чистая вода.
- Установите ручку регулятора давления в положение минимального давления.
- Выключите питание.



Рис. 10. Промывка перед первым применением

## **⚠ ВНИМАНИЕ!**

*Прежде чем приступить к работе, изучите инструкции по блокировке пистолета распылителя и процедуре сброса давления.*

### **Блокировка пистолета-распылителя**

Спусковой крючок пистолета-распылителя должен быть заблокирован до подготовки окрасочного аппарата к работе, чтобы быть уверенным, что спусковой крючок не нажат.

- Для блокировки спускового крючка пистолета-распылителя поверните стопорный винт по часовой стрелке.
- Для разблокировки поверните стопорный винт против часовой стрелки.



Рис. 11. Блокировка пистолета распылителя

## **⚠ ВНИМАНИЕ!**

*Обязательно сбрасывайте давление перед техобслуживанием, ремонтом, при перерыве в работе и по окончании работы! Несоблюдение этого требования может привести к травмам! Никогда не направляйте пистолет-распылитель на людей или животных!*

### **Порядок сброса давления**

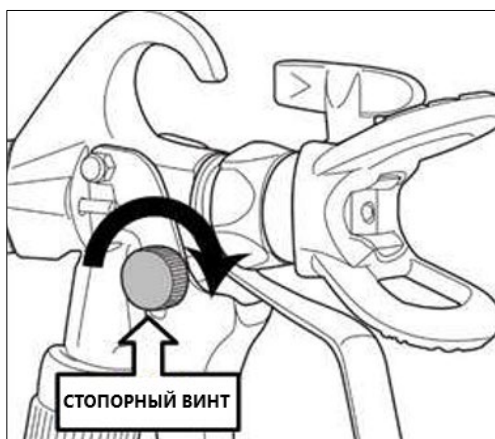
- Заблокируйте спусковой крючок.
- Переведите переключатель режима работы в режим «промывка».



Рис. 12. Режим «промывка» на переключателе режимов

- Выключите окрасочный аппарат, нажав «О» на выключателе.
- Поверните регулятор давления в положение «промывка».



Рис. 13. Режим «промывка» на регуляторе давления

- Разблокируйте пистолет-распылитель и кратковременно нажмите на спусковой крючок для полного сброса давления из системы.
- Заблокируйте пистолет-распылитель.

#### **Подготовка к окрашиванию. Заполнение насоса.**

- Отсоедините заборный шланг от дренажного.
- Поместите заборный шланг насоса в ведро со специальным разбавителем, краской или чистой водой (если планируется распылять краску на водной основе).
- Поместите дренажный шланг в сливную емкость.



Рис. 14. Разделение заборного и дренажного шлангов

- Переведите переключатель режима работы в режим «промывка».

- Поверните регулятор давления в положение «промывка».
- Включите окрасочный аппарат нажав «I» на выключателе.



Рис. 15. Включение аппарата

- Если краска всасывается медленно или не всасывается вообще, нажмите кнопку принудительного сброса всасывающего клапана.

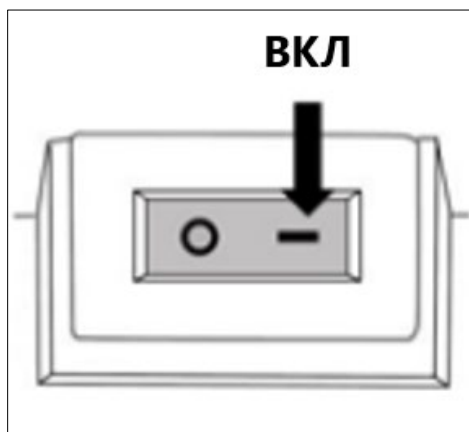

Рис. 16. Кнопка принудительного сброса клапана

- Дайте аппарату поработать в течение 15-30 секунд, пока из дренажного шланга не потечет чистый разбавитель, краска или вода, в зависимости от того, что вы используете.
- Установите регулятора давления в положение минимального давления.

**⚠ ВНИМАНИЕ!**

*В минимальном положении регулятор давления отключает насос аппарата.*

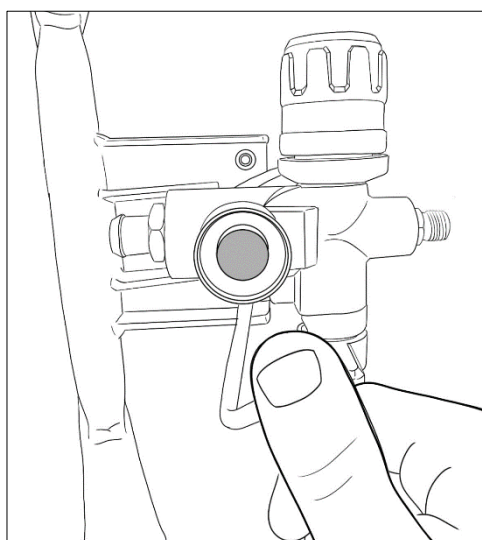
- Переведите переключатель режима работы в режим «окраска».



Рис. 17. Режим «окраска» на переключателе режимов

- Установите среднее давление.
- Разблокируйте пистолет-распылитель.
- Направьте пистолет-распылитель внутрь сливной емкости и нажимайте на спусковой крючок, пока из него не потечет чистый разбавитель, краска или вода, в зависимости от того, что вы используете.
- Заблокируйте пистолет-распылитель.
- Медленно установите регулятор давления на высокое давление.
- Внимательно проверьте каждый компонент и убедитесь в отсутствии протечки. При наличии протечки сбросьте давление, как было указано ранее в пункте «Порядок сброса давления», а затем плотно затяните соединение в месте протечки.
- Закрепите заборный и дренажный шланги вместе и поместите в емкость с краской.
- Установите окрасочный аппарат на расстоянии не менее 6 метров от места проведения работ.
- Можете приступить к окрашиванию.

## 8. ПОРЯДОК РАБОТЫ

### **⚠ Внимание!**

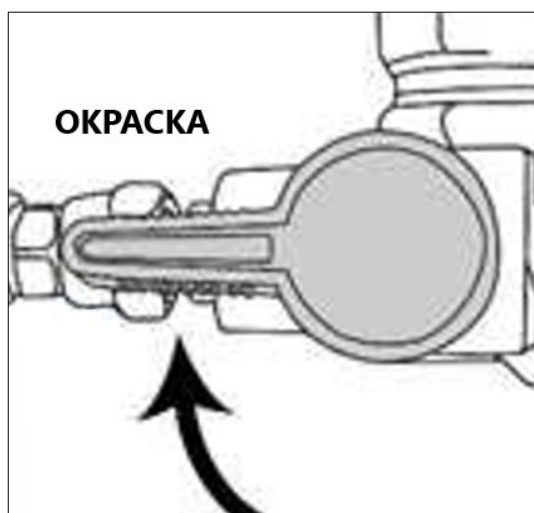
*Запрещается начинать работу краскораспылителем, не ознакомившись с требованиями по технике безопасности, указанными в данном руководстве.*

- Убедитесь, что сопло повернуто вперед в положение распыления, с помощью стрелки, указывающей вперед.



Рис. 18. Сопло в положении распыления

- Включите устройство, нажав «I» на выключателе.
- Разблокируйте спусковой крючок пистолета-распылителя.
- Медленно поверните регулятор давления по часовой стрелке до максимального значения.

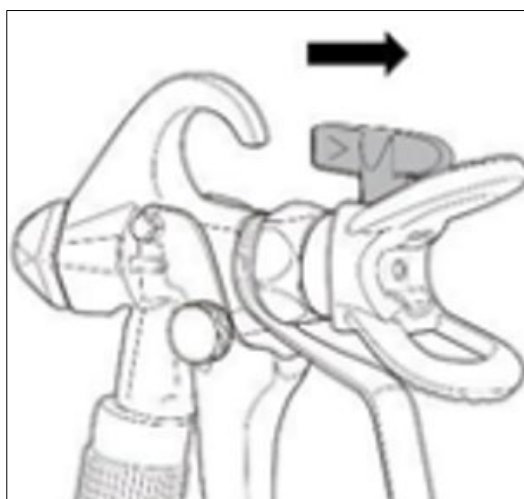

Рис. 19. Максимальное значение на регуляторе давления

- Встаньте на расстоянии около 30 см от области распыления. Старайтесь поддерживать это расстояние.



Рис. 20. Расстояние от пистолета-распылителя до поверхности

- Для начала распыления нажмите на спусковой крючок.
- Держите пистолет-распылитель перпендикулярно к поверхности и всегда на одинаковом расстоянии от нее.
- В зависимости от типа жидкости, типа поверхности или необходимого размера факела краски расстояние до поверхности должно быть 30-40 см.
- Когда краска высохла, при нанесении второго слоя можно работать на более близком расстоянии.
- Перемещайте краскораспылитель из стороны в сторону или вверх и вниз над поверхностью с постоянной скоростью, плавно. Постоянная скорость и плавность перемещения позволяет экономить материал и обеспечивает равномерное покрытие.
- Правильная скорость распыления позволяет наносить равномерный слой краски без подтеков или наплывов. При появлении подтеков или наплывов используйте сопло меньшего диаметра.
- При нанесении на поверхность недостаточного количества краски или недостаточной скорости распыления краски применяйте сопло большего размера.
- Более высокое давление требует большей скорости перемещения пистолета. При низком давлении перемещайте пистолет медленнее.
- Начинайте перемещение пистолета-распылителя перед тем, как нажмете на спусковой крючок.
- Старайтесь не наносить краску по дуге или под углом, это приведет к неравномерному нанесению покрытия.
- Для равномерного нанесения краски необходимо наносить ее внахлест (с частичным перекрытием мазков) при каждом движении.
- При горизонтальном распылении краски старайтесь захватить нижний край предыдущего мазка, перекрывая его на 50%.
- При работе на горизонтальных поверхностях направляйте распыляемую струю под углом 45° от себя.

- При окраске углов и краев поместите центр факела краски на угол или край и распыляйте краску вертикально таким образом, чтобы на два смежных мазка приходилось примерно одинаковое количество краски.
- При распылении с защитным экраном плотно прижмите его к поверхности. Немного наклоните краскораспылитель от экрана в сторону поверхности: это не позволит краске попадать под экран.
- При необходимости соплодержатель можно повернуть.

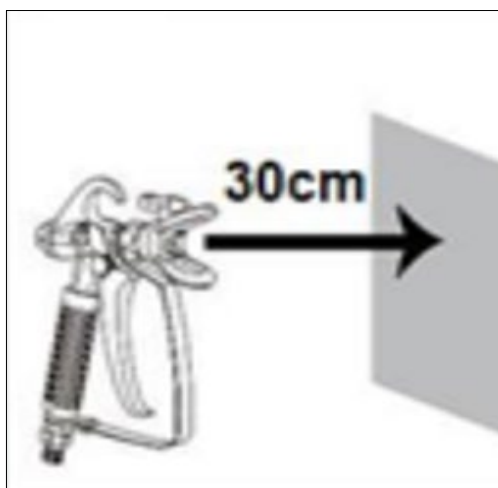

Рис. 21. Поворот соплодержателя

- Находящиеся поблизости от зоны распыления предметы (автомобили, садовая мебель и т.п.) следует убрать или прикрыть. Растения в зоне покраски необходимо накрыть брезентом.
- Мотор будет чередовать включения и выключения во время распыления для того, чтобы регулировать давление.

**⚠ Внимание!**

*По окончании распыления необходимо выполнить процедуры сброса давления.*

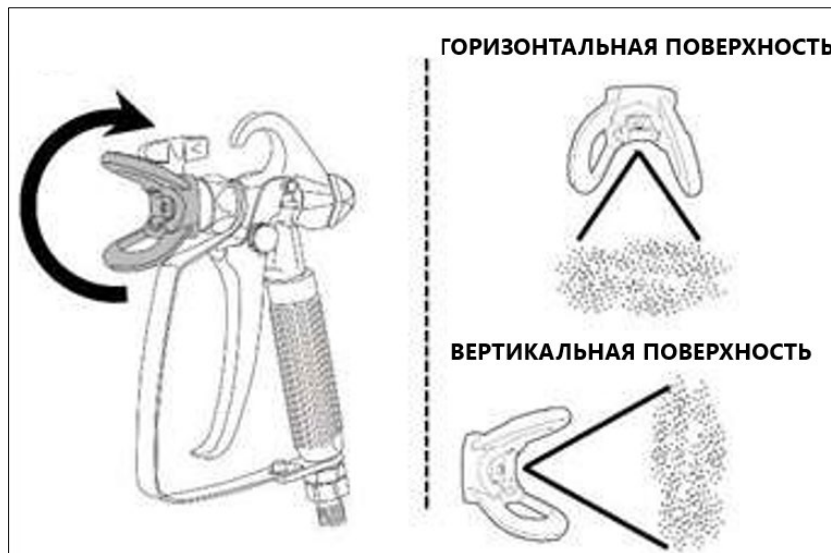
**⚠ Внимание!**

*Если вы не закончили покраску безвоздушным окрасочным агрегатом и хотите сделать небольшой перерыв (30-60 минут), не оставляйте краску внутри аппарата. Во избежание высыхания краски внутри аппарата и шланга следуйте инструкциям по очистке, приведенным в данном паспорте.*

- Сразу после того, как вы снова правильно заправите агрегат, направьте пистолет-распылитель в сливную емкость, чтобы очистить систему от остатков старой краски. Затем продолжайте красить в обычном режиме.
- Не распыляйте краску на открытом воздухе в ветреный день, так как результаты могут быть неудовлетворительными.

- Наносите только один слой за раз, и всегда позволяйте окрашенной поверхности полностью высохнуть перед добавлением другого слоя.
- Избегайте остановки и запуска, так как это может привести к пятнистости слоя. Лучше всего, начать распыление чуть дальше нужной поверхности, необходимо избегать остановок в середине и равномерно передвигаться от одного конца к другому.

**⚠ Внимание!**

*Минеральный скипидар не следует смешивать с водой на любом этапе процесса очистки.*

## 9. ТЕХНИЧЕСКОЕ ОБСЛУЖИВАНИЕ

**⚠ Внимание!**

*Перед проведением работ по техническому обслуживанию краскораспылителя, отключите шнур от сети питания электрическим током и выполните процедуру сброса давления!*

**⚠ Внимание!**

*Чистку краскораспылителя необходимо производить после каждого использования.*

Помните, что для обеспечения длительной эксплуатации краскораспылителя нужно обеспечить правильный уход за ним. После использования необходимо очистить его, иначе в следующий раз он может не работать, гарантия не включает починку краскораспылителя, который не был своевременно очищен от краски.

При чистке краскораспылителя не используйте легко воспламеняющиеся жидкости. Производите чистку краскораспылителя в хорошо проветриваемом помещении. Соблюдайте общие правила электрической безопасности.

Ремонт краскораспылителя производите только в специализированной мастерской.

### Выбор раствора для очистки

**Для материалов на водной основе** (например, акриловая краска) используйте только воду при выполнении процедуры очистки.

Рекомендуется использовать 10-15 литров воды при выполнении процедуры очистки.

**Для материалов на масляной основе** (например, эмалевая краска, лак) используйте только соответствующее чистящее средство. Прочитайте

инструкции по очистке, напечатанные на этикетке окрасочного материала, чтобы определить, какой чистящий раствор вам нужен.

Следующие чистящие средства на основе растворителей безопасны для использования в безвоздушном окрасочном агрегате:

- Минеральный скипидар (не следует смешивать с водой на любом этапе процесса очистки).

- Растворитель краски

Мы рекомендуем 1-2 литра соответствующего очистителя для процедуры очистки.

## **Очистка окрасочного аппарата**

Процесс очистки аналогичен описанным ранее в этом руководстве процедурам подготовки к первому запуску.

- Отсоедините заборный шланг от дренажного.
- Поместите заборный шланг насоса в ведро с чистящим раствором.
- Поместите дренажный шланг в сливную емкость.
- Переведите переключатель режима работы в режим «промывка».
- Поверните регулятор давления в положение «промывка».
- Включите окрасочный аппарат нажав «I» на выключателе.
- Дайте аппарату поработать в течение 15-30 секунд, пока из дренажного шланга не потечет чистящий раствор.
- Установите регулятора давления в положение минимального давления.
- Переведите переключатель режима работы в режим «окраска».
- Установите среднее давление.
- Разблокируйте пистолет-распылитель.
- Направьте пистолет-распылитель внутрь сливной емкости и нажимайте на спусковой крючок, пока из него не потечет чистящий раствор.
- Заблокируйте пистолет-распылитель.
- Поверните сопло пистолета-распылителя на 180° в сторону очистки.
- Разблокируйте пистолет-распылитель и удерживайте спусковой крючок так, чтобы распылять очищающий раствор через систему.
- Продолжайте распыление, пока весь чистящий раствор не выйдет из сопла. Добавьте больше чистящего раствора, если не была удалена вся краска.

## **Очистка фильтра заборного шланга**

- Сожмите язычки фильтра на заборном шланге вместе и сдвиньте хомут от фильтра.
- Выньте фильтр и промойте.



Рис. 22. Фильтр заборного шланга

## Очистка пистолета-распылителя

### **⚠ Внимание!**

*Чистку пистолета-распылителя необходимо производить после каждого использования. Перед чисткой обязательно выполните процедуру сброса давления!*

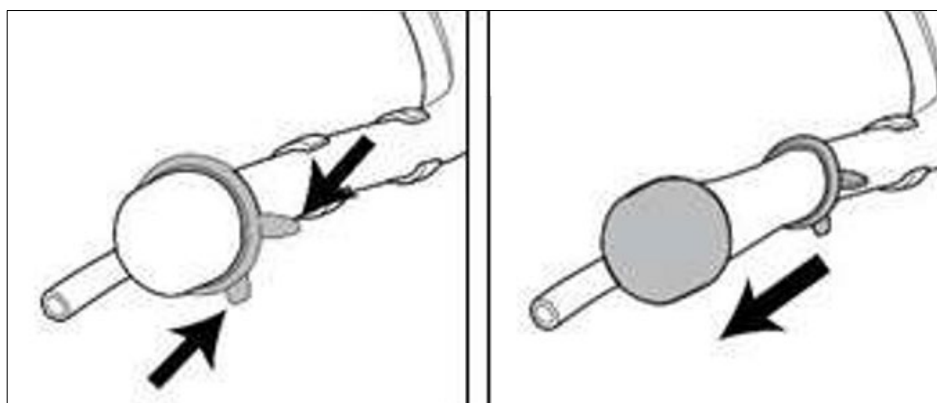
- Отсоедините пистолет-распылитель от шланга высокого давления.
- Снимите соплодержатель и сопло.

### **⚠ Внимание!**

*Для размещения сопла в соплодержателе используются небольшая прокладка и шайба. Будьте осторожны, чтобы не потерять эти компоненты при снятии соплодержателя!*

- С помощью шестигранного ключа и гаечного ключа снимите предохранитель спускового крючка.



Рис. 23. Предохранитель спускового крючка

- При помощи гаечного ключа ослабьте и открутите рукоятку от верхней части пистолета-распылителя.
- Снимите сетчатый фильтр очистите все компоненты чистящим раствором.

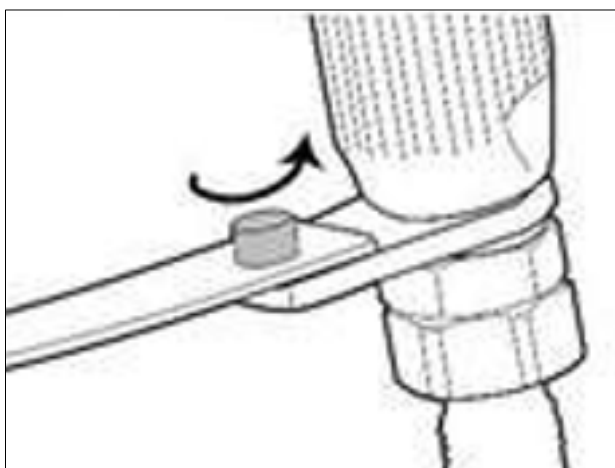

Рис. 24. Снятие фильтра

- Если сопло засорено, переведите сопло в положение промывки (развернуть на 180°) и пропустите краску или промывочную жидкость через пистолет-распылитель, либо используйте тонкий штифт, вставив его в сопло. После промывки верните сопло в положение окраски для продолжения окрашивания.

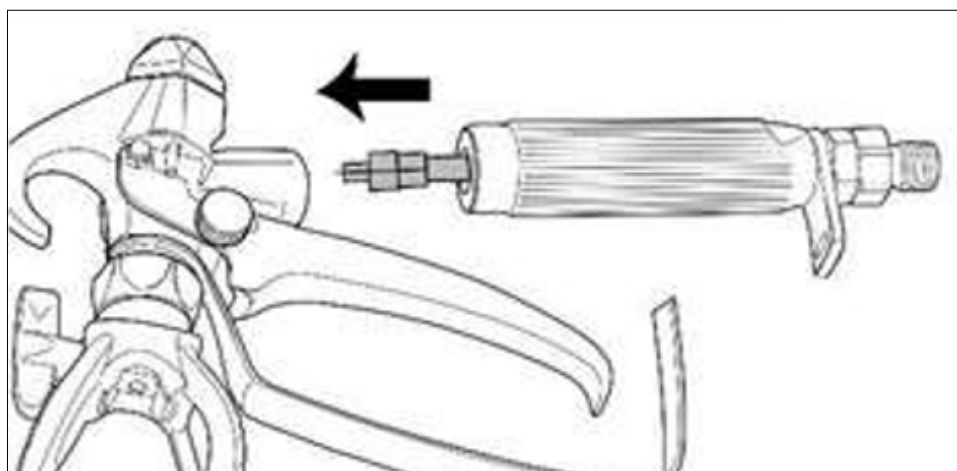

Рис. 25. Очистка сопла

- Чтобы очистить сетчатый фильтр, открутите любой конец крышки, повернув против часовой стрелки. После того, как отвинтите, снимите крышку и вытащите другую крышку и пружину из втулки сетчатого фильтра. Используйте щетку для очистки внутренней поверхности сетчатого фильтра.

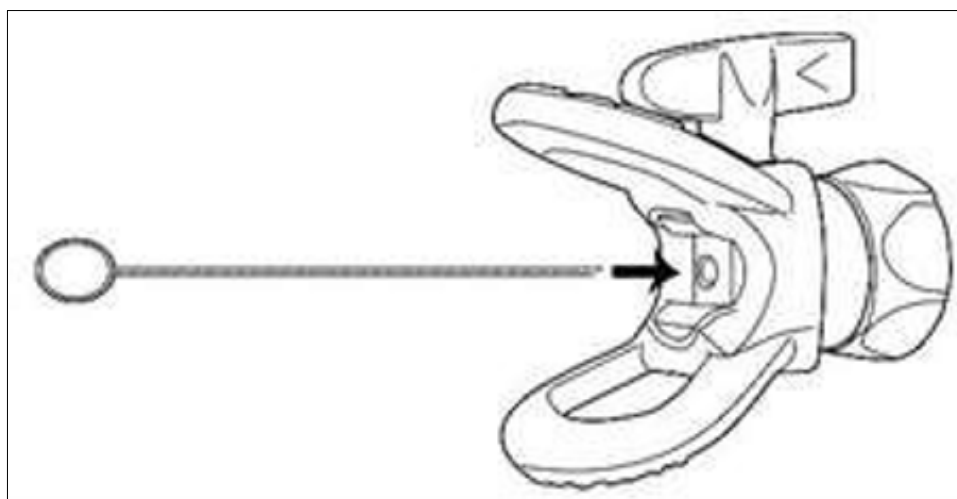

Рис. 26. Очистка сетчатого фильтра

- После очистки проверьте состояние сетчатого фильтра. Если сетчатый фильтр засорен высохшей краской, начал изнашиваться или деформировался, его необходимо заменить.
- Для сборки пистолета-распылителя выполните описанные выше действия в обратном порядке.

**⚠ Внимание!**

*Влага может вызвать ржавчину металлических узлов краскораспылителя. Поэтому необходимо после очистки смазывать эти узлы.*

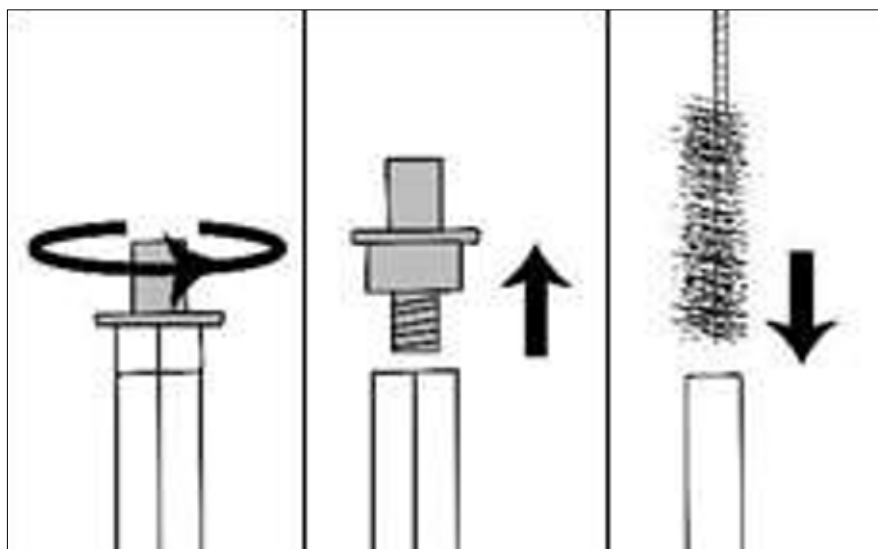
Не допускайте попадание воды или какой-либо другой жидкости в корпус аппарата. Это может вызвать короткое замыкание и привести к выходу из строя двигателя.

Комплексное полное техническое обслуживание и ремонт в объёме, превышающем перечисленные данным руководством операции, должны производиться квалифицированным персоналом на специализированных сервисных центрах. Установка и необходимое техническое обслуживание производится пользователем и допускается только после изучения данного руководства по эксплуатации.

## 10. ВОЗМОЖНЫЕ НЕИСПРАВНОСТИ И СПОСОБЫ ИХ УСТРАНЕНИЯ

Неисправность	Вероятная причина	Действия по устранению
Двигатель не включается	Нет напряжения в сети питания	Проверьте наличие напряжения в сети питания
	Выставлено слишком низкое давление	Отрегулируйте давление

	Неисправен выключатель	Обратитесь в сервисный центр
	Неисправен шнур питания	
Повышенная вибрация, шум	Неисправны подшипники	Обратитесь в сервисный центр
	Износ зубьев ротора или шестерни	
Появление дыма и запаха горелой изоляции	Неисправность обмоток ротора или статора	Обратитесь в сервисный центр
Двигатель перегревается	Загрязнены вентиляционные отверстия электродвигателя	Прочистите вентиляционные отверстия, отключив инструмент от сети
	Электродвигатель перегружен	Уменьшите нагрузку и в течение 2-3 минут обеспечьте работу инструмента на холостом ходу при максимальной производительности
	Неисправен ротор	Обратитесь в сервисный центр
Аппарат не всасывает жидкость	Переключатель режима работы находится в положении «промывка»	Установите переключатель режима работы в положение «распыление»
	Фильтр не достает до уровня жидкости и всасывает воздух	Налейте жидкость до нужного уровня
	Фильтр засорен	Почистите или замените фильтр
	Соединения заборного шланга/дренажного шланга ослабли, устройство всасывает окружающий воздух	Почистите точки соединения. Замените кольцевые прокладки, если это необходимо. Зафиксируйте заборный шланг хомутом. Замените хомут на новый, если необходимо.
Аппарат всасывает жидкость, но не поддерживает давление	Сильно изношено сопло	Замените сопло
	Сопло слишком большое	Выберите сопло меньшего размера
	Давление на слишком низкой отметке	Поверните регулятор давления по часовой стрелке для увеличения давления
	Фильтр засорен	Почистите или замените фильтр
	Жидкость протекает через дренажный шланг, когда переключатель режима работы установлен в положение «промывка»	Обратитесь в сервисный центр
	Комплект уплотнений изношен	Обратитесь в сервисный центр
	Изношены шаровые опоры клапана	Обратитесь в сервисный центр
	Изношены гнезда клапана	Обратитесь в сервисный центр
Жидкость выходит через верх емкости жидкостей	Верхний комплект уплотнений изношен	Обратитесь в сервисный центр
	Поршень изношен	Обратитесь в сервисный центр
Повышенная пульсация распылителя	Неправильный тип шланга высокого давления	Используйте только оригинальный шланг высокого давления, чтобы обеспечить функциональность, безопасность и долгий срок службы
Слабый тип распыления	Сопло изношено или слишком большое	Замените сопло
	Давление слишком большое	Поверните регулятор и уменьшите давление
	Объем слишком низкий	Почистите или замените все фильтры
	Вязкость жидкости слишком высокая	Разбавьте жидкость согласно инструкциям производителя
Аппарат теряет мощность	Слишком низкие настройки давления	Поверните регулятор давления для увеличения давления

## 11. ТРАНСПОРТИРОВАНИЕ, ХРАНЕНИЕ И УТИЛИЗАЦИЯ

ГОСТ 15150 предписывает для инструмента условия хранения - 1 (хранить в упаковке предприятия - изготовителя в складских помещениях при температуре окружающей среды от +5 до +40° С). Относительная влажность воздуха (для климатического исполнения УХЛ 4) не должно превышать 80%.

Указанный срок службы действителен при соблюдении потребителем требований настоящего руководства.

При полной выработке ресурса краскораспылителя необходимо его утилизировать с соблюдением всех норм и правил. Для этого необходимо обратиться в специализированную организацию, которая, соблюдая все законодательные требования, занимается профессиональной утилизацией электрооборудования.

## 12. ГАРАНТИЙНЫЕ ОБЯЗАТЕЛЬСТВА

Высокое качество электроинструмента РЕСАНТА дает нам возможность предоставить нашим покупателям расширенную 5-летнюю гарантию на электроинструмент РЕСАНТА. Данная гарантия не ограничивает право покупателя на претензии, вытекающие из договора купли-продажи, а также не ограничивает законные права потребителей.

Мы предоставляем гарантию на инструмент РЕСАНТА на следующих условиях:

1. Гарантия предоставляется в соответствии с нижеперечисленными условиями (п. 2–5) путем бесплатного устранения недостатков инструмента в течение установленного гарантийного срока, которые вызваны дефектами материала или изготовления.

2. Гарантийный срок начинается со дня покупки инструмента первым владельцем.

### **ОСНОВНАЯ ГАРАНТИЯ**

Гарантийный срок составляет 24 месяца со дня продажи только при безусловно бытовом использовании инструмента для личных нужд.

### **РАСШИРЕННАЯ ГАРАНТИЯ**

Даная гарантия действует только для физических лиц.

Для всего электроинструмента РЕСАНТА гарантийный срок продлевается до 60 месяцев при условии только бытового применения.

Для получения расширенной гарантии владелец обязан зарегистрировать инструмент на сайте компании РЕСАНТА в течение 1 месяца с момента покупки. Регистрация осуществляется только на сайте [www.resanta.ru](http://www.resanta.ru) Подтверждением участия в программе расширенной гарантии конкретного инструмента и его корректной регистрации является распечатанный регистрационный сертификат. Регистрация возможна

только после подтверждения покупателем согласия на сохранение личных данных, запрашиваемых в процессе регистрации.

- Расширенная гарантия действует только при наличии оригиналов товарного и кассового чека на изделие.

- Сертификат является именованным. Он распространяется только для лица, указанного в сертификате.

- Гарантийные сертификаты действительны для конкретных изделий. Любой купленный инструмент подлежит отдельной регистрации.

- Серийный номер на изделии должен совпадать с серийным номером в паспорте на данное изделие.

- В гарантийном случае в авторизованный сервисный центр компании необходимо представить оригиналы следующих документов: сертификат вместе с паспортом на изделие с заполненным гарантийным талоном, а также, товарным и кассовым чеком. Даты в гарантийном талоне, кассовом и товарном чеках должны совпадать.

- Полученный сертификат является гарантией предоставления услуг сервисного обслуживания во всех сервисных центрах РЕСАНТА на территории Российской Федерации и Казахстана. Перечень сервисных центров указан в паспорте на изделие.

3. Гарантия не распространяется на:

- Данный вид гарантии не распространяется на аккумуляторные блоки, зарядные устройства и принадлежности, входящие в комплект поставки.

- Детали, подверженные рабочему и другим видам естественного износа, а также на неисправности инструмента, вызванные этими видами износа.

- Неисправности инструмента, вызванные несоблюдением инструкций по эксплуатации или возникшие вследствие использования инструмента не по назначению, при ненормальных условиях окружающей среды, ненадлежащих производственных условиях, а также вследствие перегрузок или недостаточного, ненадлежащего технического обслуживания или ухода. К безусловным признакам перегрузки изделия относятся, помимо прочих: появление цветов побежалости, одновременный выход из строя ротора и статора, деформация или оплавление деталей и узлов изделия, потемнение или обугливание проводов электродвигателя под воздействием высокой температуры.

- Изделия, используемые в условиях высокой интенсивности работ и сверхтяжелых нагрузок.

- Профилактическое и техническое обслуживание инструмента, например: смазку, промывку.

- Неисправности инструмента, возникшие вследствие использования принадлежностей, сопутствующих и запасных частей, которые не являются оригинальными принадлежностями/частями РЕСАНТА.

- Механические повреждения (трещины, сколы и т.д.) и повреждения, вызванные воздействием агрессивных сред, высокой влажности и высоких

температур, попаданием инородных предметов в вентиляционные отверстия электроинструмента, а также повреждения, наступившие вследствие коррозии металлических частей и неправильного хранения.

- Принадлежности, быстроизнашивающиеся части и расходные материалы, вышедшие из строя вследствие естественного износа, такие как: приводные ремни, аккумуляторные блоки, стволы, направляющие ролики, защитные кожухи, цанги, патроны, подошвы, пыльные цепи, пыльные шины, звездочки, шины, угольные щетки, ножи, пилки, абразивы, сверла, буры, лески для триммера и т.п.

- Инструмент, в конструкцию которого были внесены изменения или дополнения.

- Незначительное отклонение от заявленных свойств инструмента, не влияющее на его ценность и возможность использования по назначению.

4. Устранение неисправностей, признанных нами как гарантийный случай, осуществляется на выбор компании РЕСАНТА посредством ремонта или замены неисправного инструмента на новый (возможно, на модель следующего поколения). Замененные инструменты и детали переходят в собственность компании.

5. После гарантийного ремонта срок гарантии инструмента не продлевается и не возобновляется.

## **ДОРОГОЙ ПОКУПАТЕЛЬ!**

Мы выражаем Вам огромную признательность за Ваш выбор. Мы делаем все возможное, чтобы данное изделие удовлетворяло Вашим запросам, а качество соответствовало лучшим мировым образцам.

Компания “РЕСАНТА” устанавливает официальный срок службы на окрасочный аппарат 5 лет, при условии соблюдения правил эксплуатации.

При покупке изделия требуйте проверки его комплектации, внешнего вида и правильного заполнения гарантийного талона в Вашем присутствии.

В случае возникновения неисправностей не пытайтесь самостоятельно ремонтировать изделие, т.к. это опасно и приводит к утрате гарантии.



## 14. СЕРВИСНЫЕ ЦЕНТРЫ

- **Абакан**, Квартал Молодежный 12а к1, тел.: +7 (390) 226-30-10, +7 908 326-30-10
- **Армавир**, ул. Мичурина, д. 6, тел.: +7 (861) 376-38-46, +7 (962) 855-40-18
- **Архангельск**, Окружное шоссе, д.9, тел.: +7 (952) 301-25-26
- **Астрахань**, ул. Рыбинская, д.11, тел.: 8 (8512) 99-47-76
- **Барнаул**, Южный проезд, 14 лит 6, тел: +7 (3852) 25-13-10
- **Белгород**, ул. Константина Заслонова, д. 92к5, тел: +7 (472) 240-29-13
- **Благовещенск**, ул. Промышленная 5А, тел.: +7 (914) 601-07-00; +7 (416) 231-98-68
- **Братск**, ул.Коммунальная, здание 17, строение 2, тел: +7 (914) 939-23-72
- **Брянск**, Московский проспект, 138Бс1, тел: +7 (4832) 59-06-44
- **Великий Новгород**, ул. 3-я Сенная, д.2А, тел: +7 (964) 694-40-34
- **Владивосток**, Днепровская улица, 102Ас2, тел: +7 (904) 624-03-29, +7 (423) 249-26-72
- **Владимир**, ул. Казарменная, 2, тел.: +7 (492) 249-43-32
- **Волгоград**, пр-т Волжский, 4к, тел.: +7 (844) 278-01-68 (доб. 2 – сервис)
- **Вологда**, ул. Саммера, д. 64, тел.: +7 (817) 226-48-63
- **Воронеж**, проспект Труда, д. 48Ф, тел.: +7 (473) 204-53-29
- **Екатеринбург**, ул. Новинская, 12, тел.: +7 (343) 384-57-25, +7 (965) 509-78-08.
- **Иваново**, ул. Наговицыной-Икрянистовой, д.6., тел +7 (493) 277-41-11
- **Ижевск**, улица Пойма, 22литВ, тел.: +7 (3412) 57-60-21
- **Иркутск**, ул.Тракторная, д.28А/2, СКЦ Байкалит, складское помещение №5 тел: +7 (908) 660-41-57 (сервис), +7 (395) 270-71-62
- **Йошкар-Ола**, пгт. Медведево, ул. Гагарина, 4И, тел. +7 (836) 249-72-32
- **Казань**, ул. Габдуллы Тукая, д. 125., тел.: +7 (843) 206-03-65
- **Калининград**, ул. Ялтинская, д. 129, тел: +7 (401) 276-36-09
- **Калуга**, Дальняя улица, 17А, тел: +7 (965) 709-98-96, +7 (484) 292-23-76
- **Кемерово**, ул. Радищева, д. 2/2 к4 вход Б1, тел: +7 (905) 907-38-69, +7 (384) 265-02-69
- **Киров**, ул. Калинина, д. 38, тел.: +7 (833) 221-42-71, 21-71-41
- **Кострома**, ул. Костромская, д.111, тел: 8 (4942) 46-73-76; 8 (4942) 46-18-59
- **Краснодар**, ул. Грибоедова, д.4, литер "Ю", тел: +7 (989) 198-54-35; +7 (861) 203-46-92
- **Красноярск**, ул. Северное шоссе 7И/2 (желтый склад), тел: 8(391)204-62-88
- **Курган**, ул. Омская, д.171Б, тел: +7 (352) 263-09-25, 63-09-24
- **Курск**, ул. 50 лет Октября 128. Тел.: +7 (471) 236-04-46
- **Липецк**, Ангарская улица, вл26, тел: +7 (474) 252-26-97, +7 (903) 028-97-96
- **Магнитогорск**, ул. Вокзальная 1, строение 3 тел.: +7 (919) 342-82-12
- **Москва**, Каширский проезд, 23с7, тел для заказа пропуска: +7 (495) 118-96-42 (за час до прибытия))
- **Москва**, Павловская улица, 27с3, эт. 1, комн. 5, тел.: +7 (495) 215-25-73
- **Московская область**, деревня Новая Купавна дом 9, тел.: +7 (495) 108-64-86 (доб. 2), +7 (968) 772-81-36
- **Московская область**, г. Долгопрудный, мк-н Павельцево, Новое ш, д. 31, литер "С", тел.: +7 (495) 968-85-70
- **Мурманск**, ул. Промышленная, 19, офис 406, тел.: 8 (8152) 65 61 90
- **Набережные Челны**, ул.Магистральная, д.3А, тел.: +7 (855) 220-57-43
- **Нижний Новгород**, проспект Гагарина, 176Г, тел: +7 (831) 429-05-65 (доб. 2)
- **Нижний Тагил**, ул. Индустриальная 37, тел.: +7 (343) 596-37-60
- **Новокузнецк**, ул. Производственная, 19/1, тел.: +7 (960) 931-71-41. +7 (384) 320-49-31
- **Новороссийск**, Краснодарский край., г. Новороссийск, ул. Осовавиахима, д. 212, тел.: +7 (861) 730-94-54
- **Новосибирск**, 1-е Мочищенское шоссе 1/4, тел.: 8 (383) 373-27-96
- **Омск**, ул. Космический проспект, 109 стр.1 дверь 20, 2 этаж, тел: +7 (3812) 38-18-62 (сервисный центр), +7 (3812) 21-46-38 (отдел продаж)
- **Оренбург**, улица Базовая, 17 А, тел: +7 (353) 248-64-90
- **Орёл**, пер. Силикатный, д.1, тел: +7 (486) 244-58-19
- **Орск**, Орское шоссе, 6, тел: +7 (353) 237-62-89 (ориентир для поиска - Фуд Сервис Орск (51.239211, 58.485791))
- **Пенза**, ул. Бумажников 17, тел: +7 (841) 222-46-79
- **Пермь**, ул. Сергея Данщина, д. 6а, корпус 1, тел.: +7 (342) 205-85-29
- **Петрозаводск**, район Северная Промзона, ул. Заводская, д. 10 А, тел.: +7 (812) 309-87-08, +7 (921) 222-67-80

- **Псков**, ул. Леона Поземского, д.110Е, тел.: +7 (811) 229-62-64
- **Пятигорск**, Черкесское шоссе д.1, тел.: +7 (968) 279-27-91, +7 (865) 220-58-50 (доб. 2)
- **Ростов на Дону**, ул. Вавилова, д. 62А, тел.: +7 (938) 100-20-83
- **Рязань**, пр-д Яблочкова, д. 8Г, тел.: +7 (491) 246-65-58
- **Самара**, Советский р-н, ул. Заводское шоссе, д. 15А, литер "А", тел.: +7 (846) 206-05-52
- **Санкт-Петербург**, Ириновский проспект дом 14, корпус 3, тел.: +7(812) 309-92-75
- **Саранск**, ул. Пролетарская, д.130А, база Комбината "Сура", тел.: +7 (834) 222-36-37
- **Саратов**, ул. Пензенская, д. 2, тел: +7 (845) 249-11-79
- **Симферопольский район, село Перово**, улица Хачирашвили, 56, тел.: +7 (978) 091-19-58, +7 (3652) 66-97-48
- **Смоленск**, Краснинское шоссе, дом 37б, стр. 2, тел.: +7 (481) 229-46-99
- **Сочи**, ул. Транспортная, д. 28, тел: +7 (862) 226-57-45
- **Ставропольский край, Михайловск**, улица Ленина, 162А, тел.: +7 (865) 220-65-62
- **Стерлитамак**, ул. Кочетова 43А, тел.: +7 (347) 229-44-10
- **Сургут**, ул. Базовая, д. 5, тел.: +7 (346) 275-82-31 (доб. 1 - офис, доб. 2 – сервис)
- **Тамбов**, ул. Волжская, д. 69, с7, тел.: 8 (4752) 50-37-96, +7 (964) 130-85-73
- **Тверь**, ул. Коняевская, д.12, стр.1, тел.: +7 (482) 263-31-71, +7 (920) 185-48-77
- **Тольятти**, ул. Коммунальная, д. 23, стр. 1, тел.: +7 (848) 265-12-05, +7 (964) 973-04-29
- **Томск**, пр-т Фрунзе 119/5 ст1, тел.: +7 (952) 801-05-17
- **Тула**, Ханинский проезд, д. 25/3, тел.: +7 (487) 274-02-53
- **Тюмень**, Старый Тобольский тракт, 5-й километр, 1Ас3, тел.: +7 (345) 266-28-91
- **Улан-Удэ**, ул. 502 км, д. 160в, тел.: +7 (301) 220-42-87
- **Ульяновск**, Московское шоссе, 14, тел.: +7 (842) 227-06-30, 27-06-31
- **Уфа**, ул. Ульяновых, д. 65, корпус 7, литер "2Б", тел.: +7 (347) 214-53-59
- **Хабаровск**, ул. Суворова, 80Н, тел.: +7 (421) 293-44-68
- **Чебоксары**, Вурнарское шоссе, 11, тел.: +7 (8352) 35-53-83, +7-962-321-41-75
- **Челябинск**, ул. Морская, д. 6/3, тел.: +7 (351) 222-43-15, 222-43-16
- **Череповец**, ул. Гоголя, д 60, тел.: +7 (911) 517-87-92, +7 (820) 249-05-34
- **Чита**, ул. Евгения Гаюсана, д. 48, стр. 5, тел. +7 (302) 228-44-79
- **Шахты**, Ростовская область, пер. Газетный, д. 4Г, тел.: +7 (863) 303-56-10, +7 (909) 406-63-11
- **Южно-Сахалинск**, пр-т Мира, 2 "Б"/5, корпус 8, тел.: +7 (424) 249-07-85.
- **Ярославль**, ул. Журавлева, 3Г, тел: +7 (485) 266-32-20
- **Казахстан, г. Актобе**, жилой массив Коктем (бывш. Заречный - 1), д. 311, тел.: 8(7132)72-46-40
- **Казахстан, г. Алматы**, Илийский тракт, 29, тел: +7 (727) 225-47-45, 225-47-46
- **Казахстан, г. Атырау**, пр-т Азаттык, 118Б, тел: +7 (7122) 30-85-06, +7 (700) 244-50-96
- **Казахстан, г. Караганда**, ул. Складская 2А/1, тел.: +7 (707) 469-80-56
- **Казахстан, г. Костанай**, ул. Каирбекова, 318/2, цокольный этаж, тел.: 87774451977;
- **Казахстан, г. Нур-Султан (Астана)**, ул. Циолковского, д. 4, склад 8а, тел.: +7 (771) 754-02-45
- **Казахстан, г. Павлодар**, ул. Центральная промзона стр. 2021, склад № 8, тел.: 8 (771) 191 31 92.
- **Казахстан, г. Тараз**, ул. Санырак батыра, 47м, тел.: +7 777 932 86 18
- **Казахстан, г. Усть-Каменогорск**, Самарское шоссе 9/5, тел.: 87084403219
- **Казахстан, г. Шымкент**, ул. Сарбаздар 18. тел.: +7 (776) 808-50-05
- **Казахстан, г Петропавловск**, ул. Универсальная 5. Тел: +7(708)589-69-00.
- **Республика Беларусь, г. Витебск**, проспект Фрунзе, д 81/24, помещение 2, тел.: + 375 25 502 19 10
- **Республика Беларусь, г. Гомель**, ул. Текстильная, д. 9, тел.: 8 (029) 327 29 44, +375 44 510-60-00, +375 33 377-29-44, +375 23 229-39-18, +375 29 327-29-44
- **Республика Беларусь, г. Гродно**, Промысловый пр., д. 12, тел.: +375 29 785-78-53
- **Республика Беларусь, г. Минск**, ул. Притыцкого, д. 62/1, цокольный этаж, тел.: +375 29 7-629-629
- **Республика Беларусь, г. Минск**, Партизанский проспект, д. 2, тел.:+375 (29) 397-02-87 (администратор)
- **Республика Беларусь, Минская область**, д. Тарасово, ул. Ратомская, д. 1Б, помещение 3, тел.: +375 29 806-52-78,+375 29 132-82-26
- **Армения, г. Ереван**, улица Пушкина 51/18, тел.: +37491226998; +37441999226

Актуальная информация по адресам сервисных центров и приобретению оригинальных запчастей также доступна на официальном сайте [www.resanta.ru](http://www.resanta.ru) в разделе Сервис и на сайте [www.utake.ru](http://www.utake.ru)



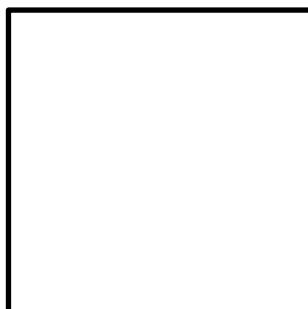

Изготовитель (импортер):  
«ФОКС Технотулс ГмбХ»  
Кляйн-Етцельсдорф 16,  
3730, Кляйн-Етцельсдорф (Решиц), Австрия

Сделано в КНР

Ред. 1